



Technical Bulletin Important – Please Read!!

TBA0048 Revision Date: 7/20/06

CAUTION: SAVE THE PULLEY, FAN AND MOUNTING HARDWARE FROM YOUR FAILED ALTERNATOR! **YOU WILL NEED TO INSTALL THESE PARTS ON YOUR REPLACEMENT ALTERNATOR.** Some alternators also use a fan spacer and/or shaft key. If your failed unit uses a spacer or key be sure to save these parts as well.

Fan spacer (if used)
Séparateur de ventilateur
(s'il y a lieu)
Separador del ventilador
(si se utiliza)

Fan
Ventilateur
Ventilador

Key (if used)
Clavette (s'il y a lieu)
Chaveta (si se utiliza)

Pulley
Poulie
Polea

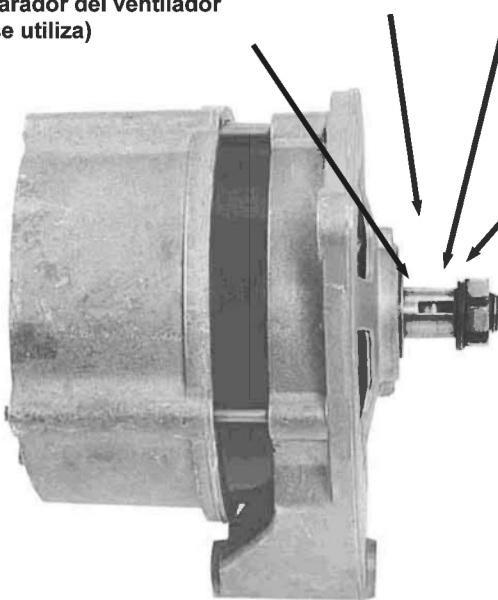

Pulley Installation

- 1) Remove the pulley nut and washer included with your replacement alternator. **NOTE:** Some alternators may also have a cardboard sleeve on the shaft. You may discard this now.
- 2) Refer to the photo at the left to determine the order each part is installed to the alternator shaft. **NOTE:** Some parts may NOT be used on all alternators this bulletin applies to.
- 3) Replace the washer and pulley nut finger tight. Then using a 1/2" drive air impact tighten the pulley nut.
- 4) Refer to the Alternator Installation Instructions to install this unit to your vehicle.

NOTE: Your replacement alternator may be a different model than the one shown in the photos.

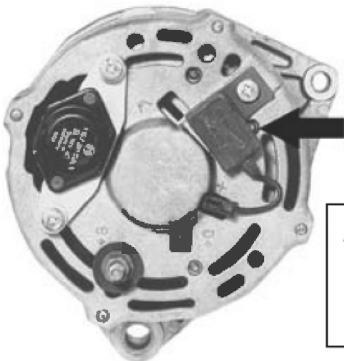

NOTE: When installing a pulley on your alternator you should use a 1/2" drive air impact, set to a high power setting, to insure sufficient torque.

CAUTION: Before returning your old alternator as a core be sure to remove the capacitor (if equipped). You will want to install this to the replacement alternator you have purchased.



Technical Support Hotline: 800-228-9672
M-F 5:30AM-5:00PM PST, Sat 6:00AM-2:30PM PST



Avertissement! Advertencia!

TBA0048 Revision Date: 7/20/06

Bulletin Technique Important – Veuillez lire

Boletín Técnico Importante: Favor de Leer

MISE EN GARDE : CONSERVEZ LA POULIE, LE VENTILATEUR ET LA QUINCAILLERIE DE MONTAGE DU VENTILATEUR DÉFAILLANT! VOUS DEVREZ INSTALLER CES PIÈCES SUR VOTRE ALTERNATEUR DE RECHANGE. Certains alternateurs utilisent également un séparateur de ventilateur et/ou une clavette d'arbre. Si votre unité défectueuse utilise un séparateur ou une clavette, assurez-vous également de conserver ces pièces.

PRECAUCIÓN: GUARDE LA POLEA, EL VENTILADOR Y LOS HERRAJES DE MONTAJE DE SU ALTERNADOR AVERIADO. LOS NECESITARÁ PARA INSTALARLOS EN EL ALTERNADOR DE REPUESTO. Algunos alternadores también usan un separador o una claveta del eje del ventilador. Si es el caso de la unidad averiada, guarde también esta pieza.

Installation de la poulie

- 1) Retirez l'écrou de la poulie et la rondelle inclus avec votre alternateur de rechange. **NOTA :** Il est possible que l'arbre de certains alternateurs soit recouvert d'un manchon de carton. Vous pouvez mettre ce manchon au rebut.
- 2) Reportez-vous à la photo à gauche pour déterminer l'ordre d'installation de chaque pièce sur l'arbre d'alternateur. **NOTA :** Certaines pièces ne peuvent PAS être utilisées sur tous les alternateurs auxquels ce bulletin s'applique.
- 3) Remplacez la rondelle et l'écrou de poulie et serrez manuellement. Serrez l'écrou de la poulie avec une clé à impact de 0,5 po (1,25 cm).
- 4) Reportez-vous à la notice d'installation de l'alternateur pour installer cette unité dans votre véhicule.

NOTA : Le modèle de votre alternateur de rechange est peut-être différent de celui illustré sur ces photos.

NOTA : Lorsque vous installez une poulie sur votre alternateur, vous devez utiliser une clé à impact de 0.5 po (1.25 cm) et le régler à haute puissance, afin d'assurer un bon serrage.

Instalación de la polea

- 1) Quite la tuerca de la polea y la arandela incluidas con el alternador de repuesto. **NOTA:** Algunos alternadores también pueden tener una funda de cartón en el eje. Puede desecharla.
- 2) Remítase a la foto de la izquierda para ver en qué orden se instala cada pieza en el eje del alternador. **NOTA:** Algunas piezas tal vez NO se utilicen en todos los alternadores a los que se aplica este boletín.
- 3) Vuelva a colocar la arandela y la tuerca de la polea y apriételas a mano. Luego vuelva a apretar la tuerca de la polea con una llave neumática de 1/2".
- 4) Remítase a las instrucciones de instalación del alternador para instalar esta unidad en su vehículo.

NOTA: El alternador de repuesto puede verse diferente a los que se muestran en las fotos.

NOTA: Al instalar una polea en su alternador, usted debe usar una llave neumática de media pulgada para asegurar que tenga la torsión suficiente.

MISE EN GARDE – Avant de renvoyer votre vieil alternateur en entier, assurez-vous d'enlever le condensateur (s'il en possède un). Vous devrez installer ce dernier sur l'alternateur de rechange que vous avez acheté.

PRECAUCIÓN: Antes de devolver el alternador usado como intercambio (core), asegúrese de quitarle el condensador (en caso que lo tenga). Usted necesitara instalar este condensador en el alternador de repuesto que ha comprado.



Technical Support Hotline: 800-228-9672
M-F 5:30AM-5:00PM PST, Sat 6:00AM-2:30PM PST